



THE HEART OF FRESHNESS

AIR-COOLED

# CONDENSING UNITS

LUFTGEKÜHLTE VERFLÜSSIGUNGSSÄTZE

GROUPES DE CONDENSATION À AIR

WITH OPEN DRIVE RECIPROCATING COMPRESSORS // O .. VII SERIES  
MIT OFFENEN HUBKOLBENVERDICHTERN // O .. VII SERIE  
AVEC COMPRESSEURS OUVERTS À PISTON // SÉRIE O .. VII

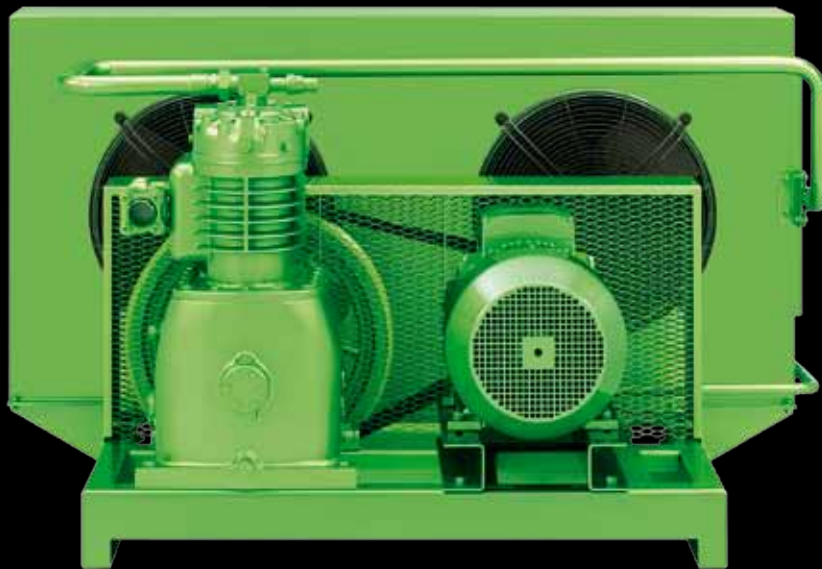

50 Hz // KP-610-2

**Offene Verflüssigungssätze  
luftgekühlt  
für Riemenantrieb  
L 05/0 bis LH 124/VII**

**Air-cooled condensing units  
with open compressor  
for belt drive  
L 05/0 to LH 124/VII**

**Groupes compresseur-condenseur  
à air à compresseur ouvert pour  
commande par courroie  
L 05/0 à LH 124/VII**

Inhalt	Seite	Content	Page	Sommaire	Page
<b>Konstruktionsmerkmale</b>	2	<b>Construction features</b>	2	<b>Caractéristiques constructives</b>	2
<b>Leistungsangaben</b>	3	<b>Capacity data</b>	3	<b>Indication des puissances</b>	3
<b>Erläuterung der Typenbezeichnung</b>	3	<b>Explanation of the type designation</b>	3	<b>Explication de la désignation des types</b>	3
<b>Kälteleistung</b>	4	<b>Cooling capacity</b>	4	<b>Puissance frigorifique</b>	4
<b>Technische Daten</b>	6	<b>Technical data</b>	6	<b>Caractéristiques techniques</b>	6
<b>Maßzeichnungen</b>	7	<b>Dimensional drawings</b>	7	<b>Croquis cotés</b>	7

**Offene Verflüssigungssätze  
luftgekühlt  
für Riemenantrieb  
L 05/0 bis LH 124/VII**

**Air-cooled condensing units  
with open compressor  
for belt drive  
L 05/0 to LH 124/VII**

**Groupes compresseur-condenseur  
à air à compresseur ouvert pour  
commande par courroie  
L 05/0 à LH 124/VII**

sind aufeinander abgestimmte Kombinationen der bewährten offenen BITZER 2-Zylinder-Verdichter mit luftgekühlten Verflüssigern und Flüssigkeitssammlern.

are coordinated combinations of the successful BITZER open 2 cylinder compressors with air-cooled condensers and liquid receivers.

sont des combinaisons des compresseurs ouverts BITZER à 2 cylindres avec des condenseurs à air et réservoirs de liquide.

**Konstruktionsmerkmale**

- Robuste Bauart und kompakte Abmessungen.
- Für R22, R134a und R404A geeignet (andere Kältemittel auf Anfrage).
- Zulässiger Betriebsüberdruck: maximal 23 bar.
- Ausführungen gemäß den Unfallverhütungsvorschriften „Kälteanlagen“ (VBG 20).
- An den Bedarf gut angepasste Kälteleistung durch eng gestuftes Programm.
- Verflüssiger aus Stahl-Kupferrohr und Aluminiumlamellen.
- Drehstrom-Ventilatormotoren mit eingebauten Wicklungsthermostaten bei den Typen V, VI und VII.
- Verwendung von Elektromotoren für Sonderspannung und verschiedene Schutzarten möglich.
- Weitere Einzelheiten siehe Prospekt KP-510 über offene 2-Zylinder-Verdichter

**Construction features**

- Robuste construction and compact design.
- Suitable for R22, R134a and R404A (other refrigerants on request).
- Permissible working overpressure: 23 bar maximum.
- Designed according to German safety regulations for the prevention of accidents "Kälteanlagen" (VBG 20).
- Good matching of cooling capacity to demand due to closely stepped program.
- Condensers of steel-copper tube with aluminium fins.
- Three phase AC fan motors with incorporated winding thermostats with types V, VI and VII.
- Use of electric motors for special voltage and various types of protection is possible.
- Further details see brochure KP-510 on open 2 cylinder compressors.

**Caractéristiques constructives**

- Structure robuste et dimensions compactes.
- Prévus pour l'application aux fluides frigorigènes R22, R134a et R404A (d'autres fluides frigorigènes sur demande).
- Suppression de service admissible 23 bar au maximum.
- Exécution suivant prescriptions pour la protection contre les accidents «Kälteanlagen» (VBG 20).
- Une puissance frigorifique adaptée à chaque besoin grâce à la diversité du programme.
- Condenseurs en tubes acier cuivrés et ailettes aluminium.
- Moteurs de ventilateur à courant triphasé avec thermostats de bobinage incorporés aux types V, VI et VII.
- L'utilisation des moteurs électriques pour voltage spécial et types de protection divers est possible.
- D'autres détails voir le prospectus KP-510 sur les compresseurs ouverts à 2 cylindres.

**Zusatzausstattung**

- Ölsumpfeheizung
- Anlaufentlastung
- Elektromotor

**Accessories**

- Crankcase heater
- Start unloader
- Electric motor

**Accessoires**

- Résistance de carter
- Démarrage à vide
- Moteur électrique

**Lieferumfang und Zubehör**

siehe Preisliste

**Extent of delivery and accessories**

see Price List

**Etendue de la fourniture et accessoires**

voir Tarif

### Leistungsangaben

- Die Kälteleistung ist in Watt angegeben.
- Die angegebene Kälteleistung basiert auf 25°C Sauggastemperatur und Flüssigkeitsunterkühlung.
- Zwischenwerte können interpoliert werden.
- Daten für R134a und R404A auf Anfrage.

### 60-Hz-Betrieb

- An 60-Hz-Netzen (Motordrehzahl 1750 min<sup>-1</sup>) erhöhen sich Kälteleistung und Kraftbedarf jeweils um ca. 20%.
- Es ist zu beachten, dass der Betrieb nur bis zu der im Prospekt (bei 50 Hz) angegebenen maximalen Drehzahl bzw. Einsatzgrenze möglich ist.
- Die bei der Motordrehzahl 1450 min<sup>-1</sup> zugeordnete Motorscheibe ist bei einer Motordrehzahl von 1750 min<sup>-1</sup> im Durchmesser um 20% kleiner zu wählen.

### Capacity data

- The cooling capacities are stated in Watt.
- The cooling capacity given is based on a suction gas temperature 25°C with liquid subcooling.
- Intermediate values can be interpolated.
- Data for R134a and R404A on request.

### 60 Hz operation

- With 60 Hz network (motor speed 1750 min<sup>-1</sup>) cooling capacity and power requirement increase each by approximately 20%.
- It should be noted that operation is possible only up to the maximum speed or application limit which is stated (at 50 Hz) in the brochure.
- The diameters of the motor pulleys as stated in the table refer to 1450 min<sup>-1</sup> motor speed. With 1750 min<sup>-1</sup> motor speed the diameter must be reduced by 20%.

### Indication des puissances

- La puissance frigorifique est en Watt.
- La puissance frigorifique indiquée se fonde sur une température du gaz d'aspiration de 25°C et un sous-refroidissement de liquide.
- Des valeurs intermédiaires peuvent être interpolées.
- Valeurs pour R134a et R404A sur demande.

### Fonctionnement à 60 Hz

- A 60 Hz (vitesse du moteur 1750 min<sup>-1</sup>), la puissance frigorifique et la puissance absorbée augmentent d'environ 20%.
- Faire attention à ce que l'utilisation est possible seulement jusqu'à la vitesse maximum ou la limite d'application précisée (à 50 Hz) dans le prospectus.
- Les diamètres des poulies du moteur indiqués dans le tableau se réfèrent à la vitesse du moteur de 1450 min<sup>-1</sup>. A la vitesse du moteur de 1750 min<sup>-1</sup> on doit choisir le diamètre de 20% plus petit.

### Erläuterung der Typenbezeichnung

Bezeichnung für:

**LH 104** / VI – MS 160

Verflüssiger

LH 104 / **VI** – MS 160

Verdichter

LH 104 / VI – **MS 160**

Durchmesser der Motorscheibe in mm

### Explanation of the type designation

Designation for:

**LH 104** / VI – MS 160

Condenser

LH 104 / **VI** – MS 160

Compressor

LH 104 / VI – **MS 160**

Diameter in mm of motor pulley

### Explication de la désignation des types

Désignation pour:

**LH 104** / VI – MS 160

Condenseur

LH 104 / **VI** – MS 160

Compresseur

LH 104 / VI – **MS 160**

Diamètre en mm du poulie du moteur

**Kälteleistung in Watt**

 bezogen auf 25°C Sauggasttemperatur  
 mit Flüssigkeitsunterkühlung,  
 Motordrehzahl = 1450 min<sup>-1</sup>
**Cooling capacity in Watt**

 relating to 25°C suction gas temper-  
 ature with liquid subcooling,  
 motor speed = 1450 min<sup>-1</sup>
**Puissance frigorifique en Watt**

 se réfèrent à une température du gaz  
 d'aspiration de 25°C avec sous-refroidis-  
 sement de liquide, moteur = 1450 min<sup>-1</sup>

Verflüssigungs- satz Typ	Motor- scheibe ø	Displace- ment	Erforderlicher Antriebsmotor		Umgeb.- Temp.	Verdampfungstemperatur °C																									
						N= Normal-Bereich					T= Tiefkühl-Bereich																				
						Evaporation temp. °C					Low temperature refrigeration range																				
						Normal range					Temp. d'évaporation °C																				
Condensing unit Type	Motor pulley ø	Volume balayé m³/h	Necessary driving motor		Ambient temp.	Températures normales					Basses températures																				
						N	T	°C	-5	-10	-15	-20	-25	-30	-35	-40															
Groupe compres- seur-condenseur Type	Poulie du moteur ø mm	m³/h	Moteur de com- mande nécessaire kW		Tempér. ambiante °C																										
						<b>L 05 / 0</b>													70	0,96	0,37	0,18	27	555	460	385	310	250	190 *	140 *	100 *
																					0,37	0,25	36	510	425	350	280	220	165 *	125 *	85 *
		-	0,25	43																	265 *	205 *	155 *	110 *							
													90	1,24	-	0,25	27				385	305 *	235 *	175 *	130 *						
															-	0,25	36				350	275 *	210 *	155 *	110 *						
															-	-	-														
<b>L 10 / I</b>													70	1,70	0,55	0,37	27	985	830	680	555	440	350 *	270 *	1195 *						
															0,55	0,37	36	910	765	625	505	395	300 *	225 *	160 *						
															-	0,37	43				470 *	365 *	280 *	205 *							
													90	2,20	-	0,55	27				690	545 *	435 *	335 *	245 *						
															-	0,55	36				635	495 *	380 *	285 *	200 *						
															-	-	-														
<b>L 20 / II</b>													90	2,26	0,75	0,55	27	1345	1120	915	745	590	460 *	350 *	255 *						
															0,75	0,55	36	1245	1030	840	675	525	410 *	295 *	205 *						
															0,75	0,55	43	1250	1025	830	635 *	490 *	380 *	280 *							
													110	2,78	0,75	0,55	27	1570	1315	1085	880	700	540 *	415 *	300 *						
															0,75	0,55	36	1440	1210	1000	810	635	495 *	360 *	245 *						
															1,1	0,55	43	1500	1235	1005	750 *	585 *	455 *	335 *							
<b>L 30 / II</b>													130	3,28	1,1	0,75	27	2010	1670	1365	1015	805 *	625 *	480 *	340 *						
															1,1	0,75	36	1840	1530	1240	940	735 *	575 *	420 *	285 *						
															1,1	0,75	43	1740	1440	1175	950	725 *	555 *	405 *	275 *						
													150	3,80	1,1	1,1	27	2295	1910	1560	1265	1005	780 *	590 *	420 *						
															1,1	1,1	36		1750	1415	1145	885	675 *	495 *	330 *						
															1,1	1,1	43		1650	1335	1090	835 *	640 *	470 *	315 *						
													180	4,52	1,1	1,1	27		2240	1830	1485	1180	915 *	690 *	490 *						
															1,1	1,1	36			1665	1350	1040	795 *	580 *	390 *						
															1,1	1,1	43			1595	1290	985 *	760 *	555 *	370 *						
<b>L 30 / III</b>													90	4,70	1,5	1,1	27	2790	2345	1955	1585	1260	980 *	745 *	535						
															1,5	1,1	36	2575	2160	1780	1445	1125	865 *	640 *	450 *						
															-	1,1	43				1355 *	1050 *	810 *	600 *							
													110	5,79	1,5	1,1	27	3665	3065	2515	1900	1510	1175	890 *	640 *						
															1,5	1,5	36	3340	2795	2280	1730	1355	1045	770 *	540 *						
															2,2	1,5	43	3140	2615	2135	1740 *	1340 *	1020	755 *							
<b>L 40 / III</b>													130	6,83	2,2	1,5	27	4230	3560	2935	2200 *	1745 *	1360 *	1035 *	735 *						
															2,2	1,5	36	3870	3245	2655	2000 *	1570 *	1215 *	890 *	630 *						
															2,2	1,5	43	3640	3040	2480	2025	1565 *	1195 *	875 *							
													150	7,90	2,2	1,5	27		4070	3365	2730	2175	1665 *	1250 *	895 *						
															2,2	2,2	36		5705	3045	2480	1930	1465 *	1115 *	780 *						
															2,2	2,2	43			2835	2315 *	1795 *	1375 *	1000 *							
													180	9,42	-	2,2	27			3980	3225	2575	1965 *	1475 *	1050 *						
															-	2,2	36				2930	2295	1745 *	1315 *	915 *						
															-	2,2	43				2735 *	2120 *	1630 *	1180 *							

 \* Max. Sauggasüberhitzung Δt<sub>oh</sub> = 20 K

\* Suction superheat = max. 20 K

\* Surchauffe à l'aspiration = max. 20 K

Vorläufige Werte

Tentative data

Valeurs provisoires

**Kälteleistung in Watt**

bezogen auf 25°C Sauggasttemperatur  
mit Flüssigkeitsunterkühlung,  
Motordrehzahl = 1450 min<sup>-1</sup>

**Cooling capacity in Watt**

relating to 25°C suction gas temper-  
ature with liquid subcooling,  
motor speed = 1450 min<sup>-1</sup>

**Puissance frigorifique en Watt**

se réfèrent à une température du gaz  
d'aspiration de 25°C avec sous-refroidisse-  
ment de liquide, moteur = 1450 min<sup>-1</sup>

Verflüssigungs- satz Typ	Motor- scheibe ø	Erforderlicher Antriebsmotor	Umgeb.- Temp.	Verdampfungstemperatur °C											
				N= Normal-Bereich			T= Tiefkühl-Bereich								
Condensing unit Type	Motor pulley ø	Displace- ment	Necessary driving motor	Ambient temp.	Evaporation temp. °C										
Groupe compres- seur-condenseur Type	Poulie du moteur ø mm	Volume balayé m³/h	Moteur de com- mande nécessaire kW		Tempér. ambiante °C	Temp. d'évaporation °C			Températures normales						
			N	T		-5	-10	-15	-20	-25	-30	-35	-40		
<b>L 40 / IV</b> <b>L 40 / IV</b>	110	8,34	3	2,2	27	5100	4270	3520	2870	2270	1790 *	1350 *	990 *		
			3	2,2	36	4700	3910	3200	2580	2030	1580 *	1160 *	820 *		
			3	2,2	43	4440	3700	3010	2440 *	1910 *	1470 *	1080 *			
	130	9,85	3	2,2	27	5760	4850	4000	3270	2600	2040 *	1550	1120 *		
			3	2,2	36	5310	4450	3650	2950	2330	1810 *	1340 *	950 *		
			3	2,2	43	5300	4430	3620	2800 *	2190 *	1680 *	1240 *			
	150	11,34	3	2,2	27	6860	5740	4720	3700	2940 *	2310 *	1750 *	1270 *		
			3	2,2	36		5320	4370	3350	2650	2050 *	1520 *	1080 *		
			3	2,2	43		5040	4120	3320	2580 *	1960 *	1420 *			
	180	13,33	3	2,2	27			5460	4270	3410	2670 *	2030 *	1460 *		
			3	3	36			5080	3880	3070	2380 *	1770 *	1250 *		
			-	3	43				3870	3010 *	2290 *	1660 *			
200	14,92	-	3	27				4930	3920	3030 *	2330 *	1710 *			
		-	3	36				4550	3520	2720 *	2010 *	1390 *			
		-	3	43				4300	3360 *	2550 *	1840 *				
<b>L 50 / V</b> <b>LH 64 / V</b>	110	14,38	4	3	27	9100	7580	6160	4850	3870	3050 *	2320 *	1710 *		
			5,5	3	36	8330	6900	5680	4450	3510	2740 *	2070 *	1450 *		
			5,5	4	43	7880	6570	5360	4300 *	3360 *	2580 *	1910 *			
	130	16,95	5,5	3	27	10290	8500	7030	5480	4400	3470 *	2630 *	1940 *		
			5,5	3	36	9460	7880	6480	5080	4010	3130 *	2370 *	1670 *		
			-	4	43				4920 *	3850 *	2970 *	2200 *			
	150	19,40	5,5	4	27	11470	9630	7890	6110	4930 *	3890 *	2950 *	2160 *		
			5,5	4	36	10600	8860	7280	5700	4500 *	3530 *	2670 *	1880 *		
			-	4	43				5540 *	4330 *	3360 *	2500 *			
	180	23,10	-	4	27				7530	5980 *	4610 *	3580 *	2600 *		
			-	5,5	36				6880	5490 *	4230 *	3190 *	2280 *		
			-	-	-										
200	25,96	-	5,5	27				8630	6640 *	5110 *	3980 *	2870 *			
		-	5,5	36				7660	6120 *	4700 *	3570 *	2550 *			
		-	-	-											
<b>LH 104 / VI</b>	110	27,66	7,5	5,5	27	17170	14410	11890	9680	7680	6000 *	4650 *	3390 *		
			7,5	5,5	36	15690	13040	10730	8740	6940	5400 *	4010 *	2850 *		
			11	5,5	43	14730	12300	10080	8190 *	6470 *	5030 *	3780 *	2630 *		
	130	31,93	11	5,5	27	19180	16140	13370	10920	8710	6820 *	5300 *	3840 *		
			11	5,5	36	17580	14670	12120	9930	7910	6150 *	4590 *	3260 *		
			-	5,5	43				9290 *	7330 *	5730 *	4320 *	3000 *		
	150	37,00	-	7,5	27				12400	9920	7800 *	6070 *	4380 *		
			-	7,5	36				11340	9060	7030 *	5280 *	3740 *		
			-	-	-										
	180	44,00	-	7,5	27				14450	11610	9140 *	7130 *	5120 *		
			-	7,5	36				13290	10640	8250 *	6240 *	4400 *		
			-	-	-										
<b>LH 104 / VII</b> <b>LH 124 / VII</b>	130	42,00	11	7,5	27	26470	22190	17820	14050	11200 *	8750 *	6720 *	4890 *		
			11	7,5	36	24200	20220	16440	12660	10110 *	7760 *	5820 *	4080 *		
			15	7,5	43	22940	19150	15560	12600	9730 *	7580 *	5630 *	3890 *		
	150	48,40	15	11	27	29660	24840	20100	15680	12510 *	9750 *	7410 *	5290 *		
			15	11	36	27380	22850	18660	14360	11420 *	8830 *	6650 *	4650 *		
			-	11	43				14230	11100 *	8620 *	6380 *	4430 *		
180	58,00	-	11	27				19550	15460 *	12090 *	9140 *	6610 *			
		-	11	36				17910	14100 *	10850 *	8000 *	5500 *			

\* Max. Sauggasüberhitzung Δt<sub>gh</sub> = 20 K

\* Suction superheat = max. 20 K

\* Surchauffe à l'aspiration = max. 20 K

Vorläufige Werte

Tentative data

Valeurs provisoires

### Technische Daten

### Technical data

### Caractéristiques techniques

Verflüssigungs- satz Typ	Motor- scheibe		Verdichter- Drehzahl bei Motor-Drehzahl 1450 min <sup>-1</sup>	Keilriemen Anzahl x Profil x Länge nach DIN 2215	Lüfter Anzahl x Typ ②	Luftdurch- satz Verflüssiger	Sammler Typ	Sammler- Inhalt	Maximale Kältemittel- füllung ①	Ge- wicht
Condensing unit Type	Motor pulley	Displace- ment	Compressor speed with motor speed 1450 min <sup>-1</sup>	V-belts Number x profile x length according to DIN 2215	Fans Number x type ②	Air flow condenser	Receiver Type	Receiver volume	Maximum refrigerant charge ①	Weight
Groupe compresseur- condenseur Type	Poulie du moteur	Volume balayé	Vitesse du com- presseur à la vitesse du moteur de 1450 min <sup>-1</sup>	Courroies Nombre x profil x longueur selon DIN 2215	Ventilateurs Nombre x type ②	Débit d'air condenseur	Réservoir Type	Conte- nance du réservoir	Charge maximale de fluide frigorigène ①	Poids
	Ø mm	m <sup>3</sup> /h	min <sup>-1</sup>			m <sup>3</sup> /h		dm <sup>3</sup>	<b>R22 R134a R404A</b> kg kg kg	kg
<b>L 05/0(Y)</b>	70	0,96	565	800	-	250	FS 20	1,4	1,45 1,45 1,24	21
	90	1,24	735	1 x 13 x 825						
	110	1,52	900	850						
	130	1,80	1060	875						
<b>L 10/I(Y)</b>	70	1,70	565	750	-	530	FS 20	1,4	1,45 1,45 1,24	27,5
	90	2,20	735	1 x 13 x 780						
	110	2,70	900	800						
	120	2,92	975	825						
<b>L 20/II(Y)</b>	70	2,26	500	1120 1090	-	1100	FS 20	1,4	1,45 1,45 1,24	41
	90	2,78	615	1143 1105						
	110	3,28	725	1 x 13 x 1168 1120						
<b>L 30/II(Y)</b>	150	3,80	840	1200 1143	-	2400	FS 30	2,6	2,65 2,7 2,3	46
	180	4,52	1000	1250 1200						
<b>L 30/III(Y)</b>	90	4,70	435	1090 -	-	2400	FS 30	2,6	2,65 2,7 2,3	48
	110	5,79	615	1 x 13 x 1120 1180						
	130	6,83	725	1143 1225						
<b>L 40/III(Y)</b>	150	7,90	840	1 x 17 x 1168 1250	-	3300	FS 50	5,6	5,75 5,8 4,9	73
	180	9,42	1000	1200 1300						
<b>L 40/IV(Y)</b>	110	8,34	419	1422 1676	-	3300	FS 50	5,6	5,75 5,8 4,9	100
	130	9,85	495	1450 1676						
	150	11,34	570	2 x 17 x 1450 1700						
<b>L 50/IV(Y)</b>	180	13,33	670	1500 1725	-	4000	FS 61	7,8	8 8,1 6,8	119
	200	14,92	750	1500 1750						
<b>L 50/V(Y)</b>	110	14,38	352	1761	-	4000	FS 81	7,8	8 8,1 6,8	147
	130	16,95	415	1800						
	150	19,40	475	2 x 17 x 1800						
<b>LH 64/V(Y)</b>	180	23,10	565	1850	1 x K7	4500	FS 81	7,8	8 8,1 6,8	184
	200	25,96	635	1850						
	220	28,61	700	1900						
<b>LH 104/VI(Y)</b>	110	27,66	355	1750	2 x K6	8800	F 180	18,2	18,7 19,0 16,0	290
	130	31,93	410	1750						
	150	37,00	475	1800						
	180	44,00	565	1850						
<b>LH 104/VII(Y)</b> <b>LH 124/VII(Y)</b>	130	42,00	365	2000	2 x K6	8800	F 310	30,4	30,8 31,2 26,2	350
	150	48,40	420	4 x 17 x 2000						
	180	58,00 <sup>③</sup>	505	2060						

Nähere Angaben siehe Prospekt KP-510 über offene Verdichter.

Particulars see brochure KP-510 on open compressors.

Pour les détails voir le prospectus KP-510 sur les compresseurs ouverts.

① Bei +50°C Flüssigkeitstemperatur und 95% Sammler-Inhalt

① At +50°C liquid temperature and 95% receiver volume

① A +50°C température de liquide et 95% contenance du réservoir

② 220..225V Δ/380..440V Y-3PH-50Hz, Eingebauter Wicklungsthermostat  
**K6** Pe = 400 W; I = 1,64 / 0,95 A  
**K7** Pe = 500 W; I = 1,8 / 1,05 A

② 220..225V Δ/380..440V Y-3PH-50Hz, Incorporated winding thermostat  
**K6** Pe = 400 W; I = 1,64 / 0,95 A  
**K7** Pe = 500 W; I = 1,8 / 1,05 A

② 220..225V Δ/380..440V Y-3PH-50Hz, Thermostat de bobinage incorporé  
**K6** Pe = 400 W; I = 1,64 / 0,95 A  
**K7** Pe = 500 W; I = 1,8 / 1,05 A

③ Bei einem Hubvolumen > 50 m<sup>3</sup>/h ist ein Überströmventil (gemäß VBG 20) erforderlich.

③ With a displacement > 50 m<sup>3</sup>/h a relief valve (according to VBG 20) is necessary.

③ Pour un volume balayé > 50 m<sup>3</sup>/h une soupape de décharge (selon VBG 20) est nécessaire.

Vorläufige Werte

Tentative data

Valeurs provisoires

Maßzeichnungen

Dimensional drawings

Croquis cotés

Verflüssigungs- satz Typ  Condensing unit Typ  Groupe compresseur- condenseur Type	Abmessungen in mm Dimensions mm Dimensions mm																	Anschlüsse/Connections/ Raccords				
	A	B	C	D	E	F	G	H	I	K	L	N	O	øP	R	S1	S2	T	Saugleitung	Flüssigkeits- leitung		
																			Suction line	Liquid line		
Conduite d'aspiration SL ø	Zoll inch pouce	mm	Zoll inch pouce	mm	Zoll inch pouce	mm																
<b>L 05/0(Y)</b>	480	360	282	52	240	420	205	350	464	15	10	205	8	12	130	45	37	110	10 B	3/8" B	6 B	1/4" B
<b>L 10/I(Y)</b>	480	360	308	62	240	420	300	350	464	15	10	280	8	12	130	45	15	115	12 B	1/2" B	6 B	1/4" B
<b>L 20/II(Y)</b>	680	445	430	64	380	620	400	440	660	35	5	323	10	11	111	120	75	177	12 B	1/2" B	6 B	1/4" B
<b>L 30/II(Y)</b>	680	445	500	64	380	620	400	440	660	35	5	423	10	11	111	120	75	177	12 B	1/2" B	10 B	3/8" B
<b>L 30/III(Y)</b>	680	445	500	78	380	620	400	440	660	35	5	423	10	11	111	120	75	172	16 B	5/8" B	10 B	3/8" B
<b>L 40/III(Y)</b>	820	554	600	78	440	760	453	510	800	35	35,5	473	10	12	122	180	125	221	16 B	5/8" B	10 B	3/8" B
<b>L 40/IV(Y)</b>	820	554	600	92	440	760	453	510	800	35	44	473	10	12	105	180	125	222	22 L	7/8" L	10 B	3/8" B
<b>L 50/IV(Y)</b>	1020	600	650	92	530	950	503	600	1000	35	-	523	10	12	165	200	130	270	22 L	7/8" L	10 B	3/8" B
<b>L 50/V(Y)</b>	1020	625	715	112	530	950	503	600	1000	35	25	523	10	12	132	200	130	270	28 L	1 1/8" L	12 B	1/2" B
<b>LH 64/V(Y)</b>	1120	915	830	112	720	1050	606	810	1100	45	-	606	10	12	225	220	224	300	28 L	1 1/8" L	12 B	1/2" B
<b>LH 104/VI(Y)</b>	1172	985	884	162	720	1050	660	810	1100	45	-	1040	12	12	180	220	224	300	35 L	1 3/8" L	16 B	5/8" B
<b>LH 104/VII(Y)</b>	1172	1055	880	180	975	1050	660	1055	1100	40	38	1040	12	13	195	220	220	280	42 L	1 5/8" L	22 L	7/8" B
<b>LH 124/VII(Y)</b>	1610	1055	980	180	975	1050	760	1055	1100	40	38	1490	225	13	195	220	220	280	42 L	1 5/8" L	22 L	7/8" B

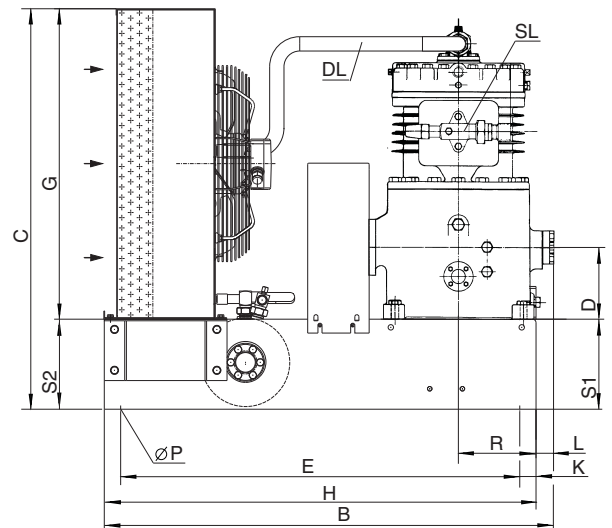
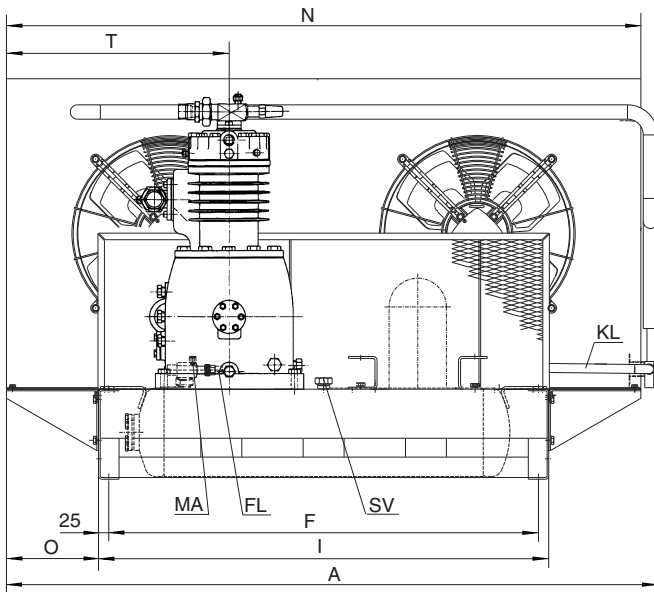

MA Manometeranschluss  
7/16" -20 UNF  
SV Anschluss für Sicherheitsventil  
1/2" -14 NPTF

MA Pressure gauge connection  
7/16" -20 UNF  
SV Connection for safety valve  
1/2" -14 NPTF

MA Raccordement du manomètre  
7/16" -20 UNF  
SV Raccord pour soupape sûreté  
1/2" -14 NPTF

Lieferumfang siehe Preisliste

Extent of delivery see Price List

Fournitures voir Tarif



**BITZER Kühlmaschinenbau GmbH**  
Eschenbrünlestraße 15 // 71065 Sindelfingen // Germany  
Tel +49 [0]70 31 932-0 // Fax +49 [0]70 31 932-147  
bitzer@bitzer.de // www.bitzer.de